

## Rakusu-ohje

Rakusu on pienennetty kesa, kaapu, jota bhiksut ja bhiksunit ovat käyttäneet Buddhan ajoista lähtien. Kesa on suunnilleen lakanan kokoinen kangas, jota pidetään siten, että se riippuu vasemmalla olkapäällä ja jättää oikean paljaaksi. Se on tehty alun perin vanhoista vaatteista ja sitä on paikkailtu ylijääneillä kankaanpaloilla. Kun Buddhan oppi saapui Kiinaan ja Japaniin, tuli kesasta se vaatekappale, jota ordinoitujen käyttivät. Se muistutti kantajiaan näiden siteestä buddhalaisuuteen riippumatta perinteen ja kulttuuriympäristön mukaan vaihtuvista vaatteista. Kiinassa myös maallikot saivat kesän kun he ottivat boddhisattvalupaukset, mutta se oli hieman erilainen kuin munkkien kesa.

Buddhalaisuuden vainoamisen aikaan Tang-kaudella Kiinassa monet munkit ja nunnat pakotettiin takaisin maallikoiksi. Muistuttaakseen itseään siitä, että he edelleen olivat ordinoituja sydämessään, ompelivat nämä pienemmän version kesasta ja kantoivat sitä kaulassaan tavallisten vaatteiden alla. Tämä käytäntö on rakusun alkuperä.

Tutkiessasi rakusuasi huomaat että se on tehty monesta kangaspalasta, sillä Buddha toivoi, että hänen seuraajansa käyttäisivät vanhoista vaatteista tehtyjä kaapuja. Rakusun rengas symboloi Todellista luontoamme, joka ympyrän tavoin on kokonainen ja täydellinen itsessään - siihen ei voi lisätä mitään eikä mitään voi ottaa siitä pois.

Japanissa eri buddhalaiset suunnat käyttivät rakusua ja jokaisella näistä on omat yksityiskohtansa. Samalla ne kaikki ovat säilyttäneet yhdenmukaisen ulkonäön johon olemme tottuneet. Meidän rakusumme ovat kopioita siitä tyypistä, jota Harada-roshi (edeltäjien linjassa Daiun Sokagu) ja Yasutani-roshi (Hakuun Ryoko) käyttivät. Niskapalan symboli, rakusun mittasuhteet, etuosan palojen järjestys ja muut yksityiskohdat osoittavat sen olevan japanilaista Soto-tyyliä.

Toivomme että tämä lyhyt esittely luo sinulle syvemmän tunnesuhteen rakusuasi ja sen edustamaa rikasta traditiota kohtaan.

Tässä muutamia neuvoja rakusun käyttöä ja hoitoa varten. Ensinnäkin tärkein asia: rakusu on Buddhan kaapu - kannu sitä kunnioituksella.

Varo likaamasta tai tahraamasta rakusuasi. Jos pudotat ruokaa tai muuta likaa sen päälle, harjaa se puhtaaksi niin pian kuin mahdollista. Käytä tarvittaessa viileään veteen kostutettua harjaa. Hankaa varovaisesti, sillä rakusu ei kestä kovaa käsittelyä. Jos rakusu likaantuu pahasti, voit laittaa sen likoamaan haaleaan veteen, johon voi lisätä hieman mietoa pesuainetta. Pese varoen äläkä väännä kuivaksi. Voit irroittaa renkaan ennen pesua.

Kuivaa ensin vesi rakususta painelemalla kahden pyyhkeen välissä ja levitä se kuivumaan kuivan pyyhkeen päälle. Voit silittää sen varovasti (esim. liinan läpi) kunhan muistat että takaosa on keinokuitua ja sulaa helposti. Varmista että taitteet ja nauhat tulevat samalla tavoin kuin ennen pesua.

Kemiallista pesua ei suositella muuten kuin erityisissä hienopesuohjelmissä. Paras tapa pitää rakusu puhtaana on olla likaamatta sitä! Tangen-roshin mielestä rakusua ei pitäisi pestä normaalisti kuin kerran vuodessa tai kahdessa.

Rakusua ei tulisi pitää wc:ssä, vaan se pitäisi ripustaa erityiseen naulakkoon oven ulkopuolelle. Ellei sellaista ole, taittele rakusu ja jätä se puhtaalle ja tasaiselle alustalle (esim. hyllylle). Älä käytä ovenkahvaa rakusunaulakkona!

Kun rakusua ei käytetä, sitä tulisi säilyttää kuoressaan hyllyllä tai paikassa, joka on tarkoitettu erityisesti sille. Toisin sanoen: älä aseta sitä vaatekasaan tai muiden tavaroiden päälle. Rakusu taitetaan kahtia, valkoinen takaosa ulospäin ja nurkat kohdakkain. Nauhat taitellaan kahdella taitoksella ja asetellaan siististi etuosan päälle. Käytä aina samoja taitoksia. Nauhat taitetaan hieman vinoon niin että niskapala tulee keskelle kaksinkertaista etupalaa. Jos taittelet ja säilytät rakusuasi huolellisesti, se kestää paljon pitempään.

Tavallisesti rakusua käytetään aina kaavun kanssa - istut sitten kotona tai osallistut istumiseen tai seremoniaan zendossa. Ellei sinulla ole jotain erityistä tehtävää (esim. yleisöluento zenistä), ei rakusua tulisi käyttää arkivaatteiden kanssa.

Jos käytät rakusua, niin käytä sitä koko ajan. Esimerkiksi zendo-ohjaajan ei tule riisua rakusua kyosakun käytön ajaksi. Zendo-ohjaaja voi työntää rakusun sievästi obin alle työn ajaksi, mutta ei kuitenkaan dokusanin, resitaation tai seremonian aikana. Jos sinulla on tehtävänä jotain hyvin likaista, riisu rakusu ja laita se syrjään, tai vaihda vaatteet. Riisu rakusu kun asetut vuoteelle kaapuylläsi, esim. sesshinin lepotauolla. Taittele se ja laita se hyllylle tai johonkin erityiseen paikkaan.

Kinhinin aikana käsiä pidetään rakusun päällä, eikä sen alla. Kumarrusten aikana rakusua pidetään lähellä vartaloa, eikä anneta sen heilahtaa eteen ja koskettaa lattiaa.

Jos renkaan solmu löystyy, solmi se huolellisesti uudelleen ja käytä alkuperäisiä taitteita jos mahdollista. Voit tarvittaessa pyytää apua joltain kokeneemmalta.

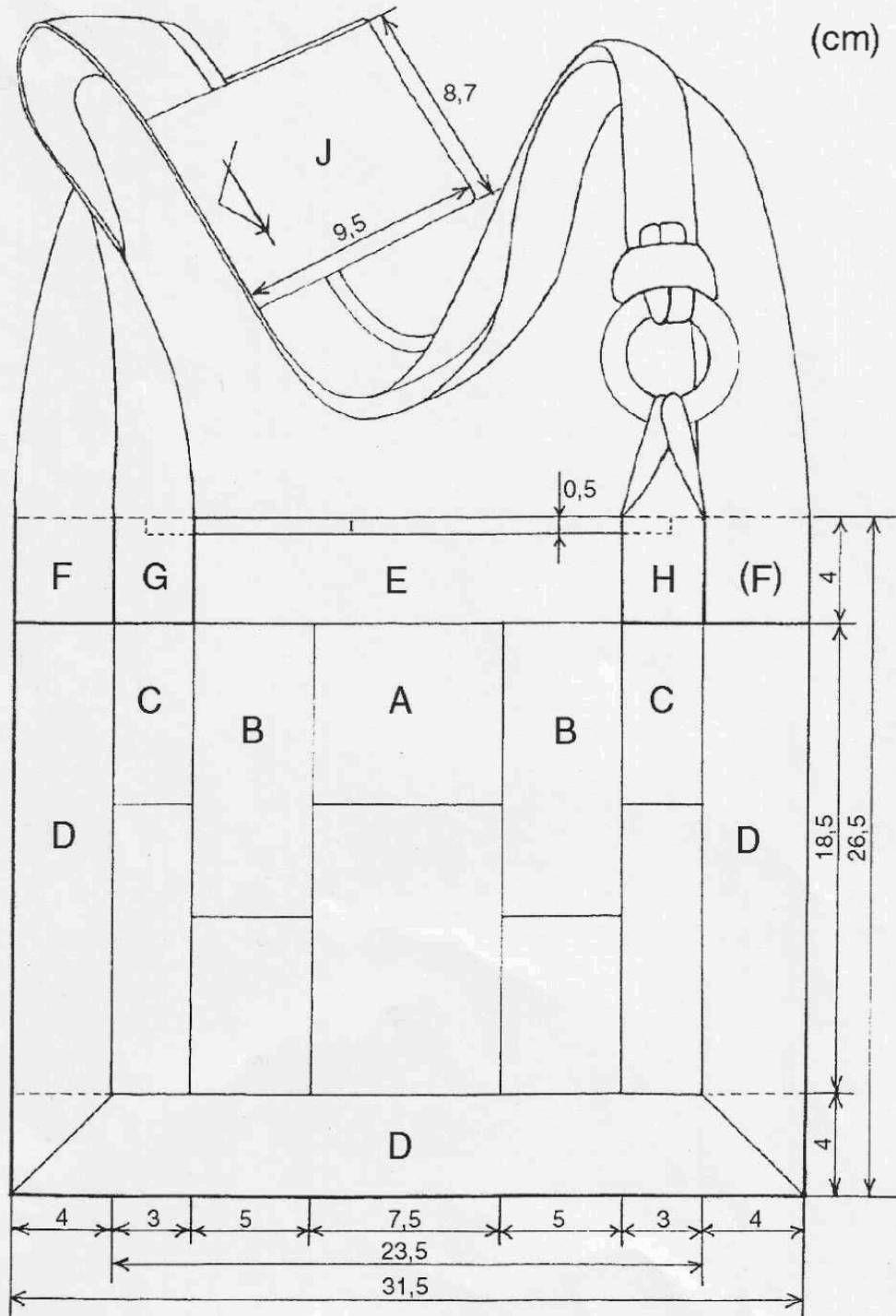

## Rakusun työvaiheet

1. Etukappale eli riisipelto  
- kootaan viidestä kappaleesta
2. tukikangas (harmaa) rakusun sisään
3. valkoinen taustakangas
4. pitkä reunakappale (sivu- ja alareunoihin)
5. reunakappale rakusun yläreunaan
6. yläreunan vahvistuskappale
7. kaulahihnat
8. niskakappale
9. edellisten kiinnitys
10. renkaan kiinnitys
11. rakusupussi

### 1. etukappale eli riisipelto (A, B, C)

- merkitse laskosten paikat kaitaleisiin liidulla ( a-a, jne )
- aseta merkkiviivat päällekkäin ja ompele laskokset
- silitä laskokset alaspäin, eli nuolen suuntaan
- ompele kaitaleet yhteen (saumavaran pitää olla tasan 5 mm)

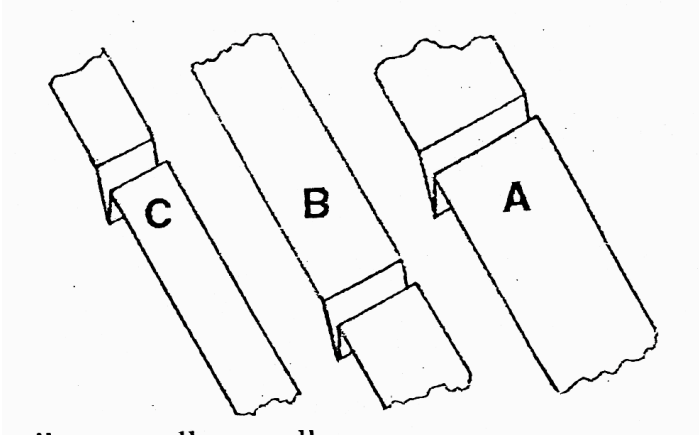

- kohdista laskosviivat samalle suoralle
- silitä saumavarat B-kaitaleen alle molemmista suunnista
- piirrä lopuksi etukappaleen ympärille nelikulmio 18,5 x 23,5 cm. Sen ulkopuolella on oltava ainakin 5 mm saumavarat

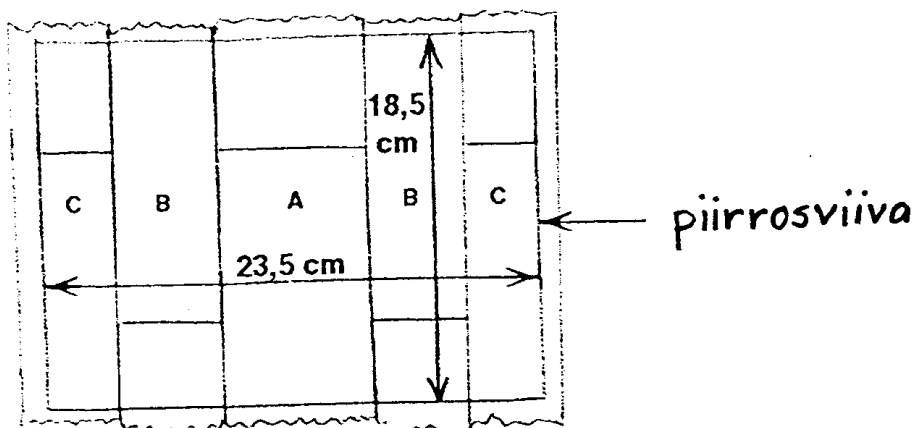

## 2. tukikangas (L)

- leikkaa 37x32 cm pala
- piirrä tukikankaaseen nelikulmio 26.5 x 31.5 cm ja käännä ylimääräiset reunat alapuolelle.
- Aseta riisipelto tukikankaan keskelle oikea puoli ylöspäin. Joka puolella tulisi olla 4 cm reunus.
- (mitattuna riisipellon piirretystä reunasta tukikankaan taitettuun reunaan).
- Neulaa ja harsi kappaleet yhteen viivan ulkopuolelta

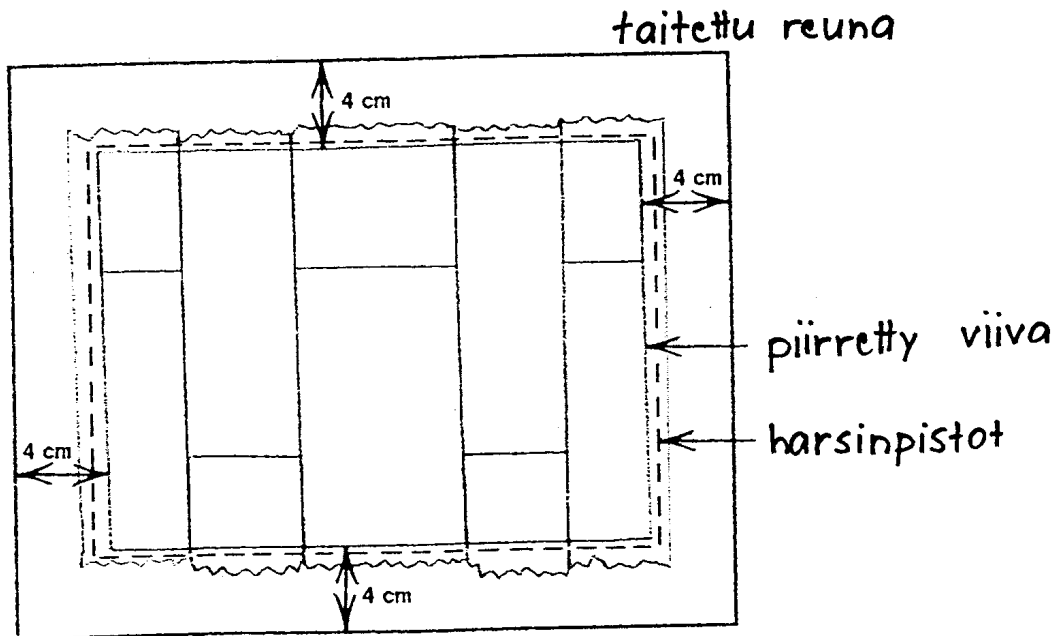

## 3. valkoinen takakappale (K)

- käännä työ
- kohdista takakappale keskelle tukikangasta ja neulaa
- harsi kiinni läheltä reunaa

## 4. pitkä reunakaitale (D)

- silitä reunakaitale kahtia pituussuunnassa
- käännä sen reunat sisään niin että sen leveydeksi tulee 4 cm (käänte on siis 12 mm)
- neulaa ja silitä

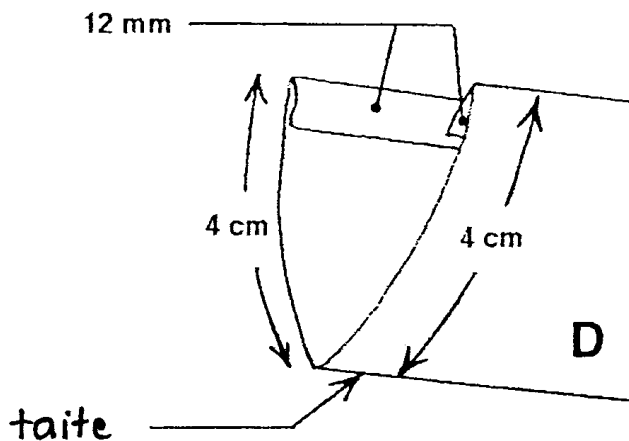

- sovita reunakaitale työn ympärille tiiviisti
- tukikankaan reunan tulee osua reunakaitaleen laskoksen pohjaan saakka
- yritä taittaa kulmat teräviksi, äläkä välitä vielä kulmarutuista
- neulaa kaitale paikalleen
- tarkistus: ovatko etu- ja takakappale oikein päin?
- Kulmat: taita kulman ylimääräinen kangas etupuolella reunan sisään kohti sivureunaa, ja takana kohti alareunaa. Yritä saada sisäreunat kohtaamaan. Neulaa ja silitä.
- Ompele reunakaitale kummaltakin puolelta piilopistoilla kiinni keskikappaleeseen. Ompele myös kulmaviivat. Pistot eivät saa näkyä toiselle puolelle. Kaitaleen reunan tulisi osua piirretyn viivan kanssa tasan.
- Leikkaa reunakaitaleen ylimääräinen pää tasan tukikankaan kanssa.

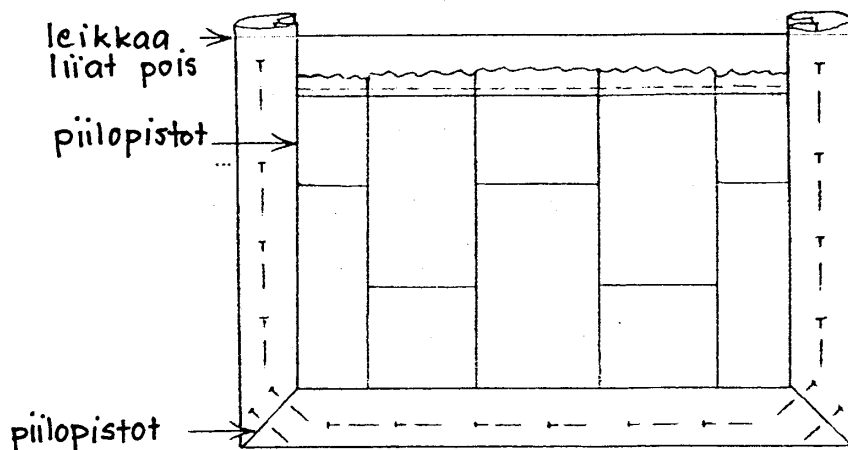
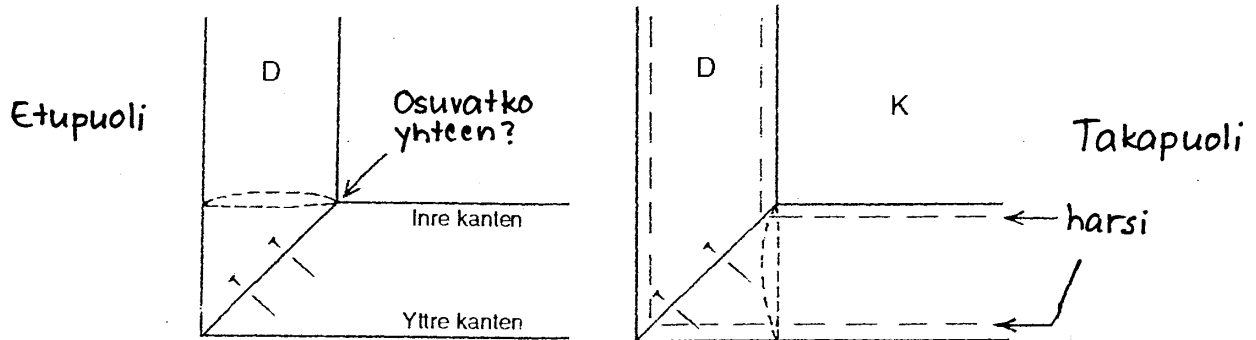
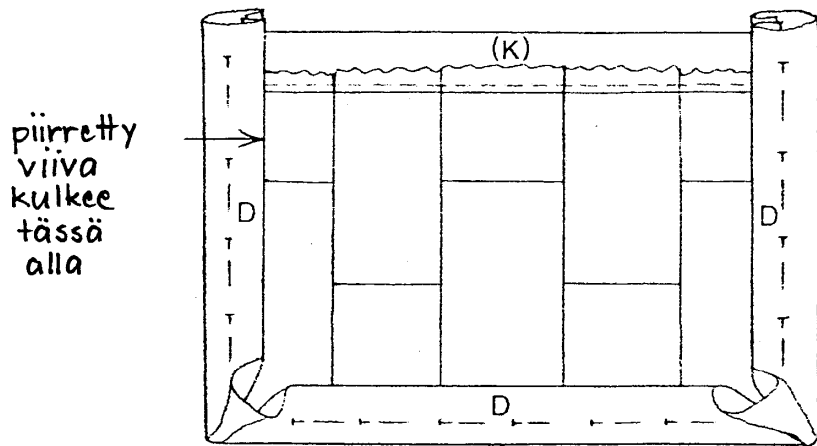

## 5. reunakappale rakusun yläreunaan (E)

- taittele kaitale E kuten D
- reunan yli menevä kangas taitellaan rakusun takapuolelle; neulaa, silitä, harsi
- ompele piilopistoilla edestä, takaa ja sivuilta

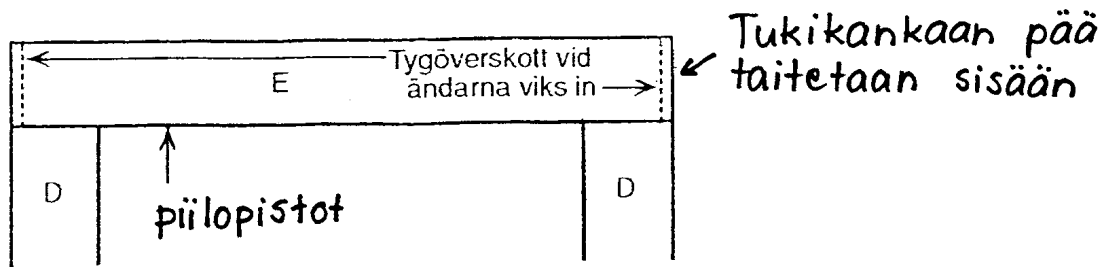

## 6. yläreunan vahvistuskappale (I)

- taita vahvistuskaitaleen pitkiltä sivuilta sisään 1cm
- taita toinen taite vielä kahtia (5mm+5mm)
- itse kaitaleen leveydeksi jää siis 3 cm
- kapeampi taite tulee rakusun etureunaan : etureunaan jää näkyviin 1 cm ja loppu taitetaan takapuolelle
- kaitaleen päätyreunat taitetaan alle ja takana ne taitetaan viistosti kuten kuvassa
- neulaa paikoilleen ja ompele piilopistoin (kaksinkertaisella langalla)

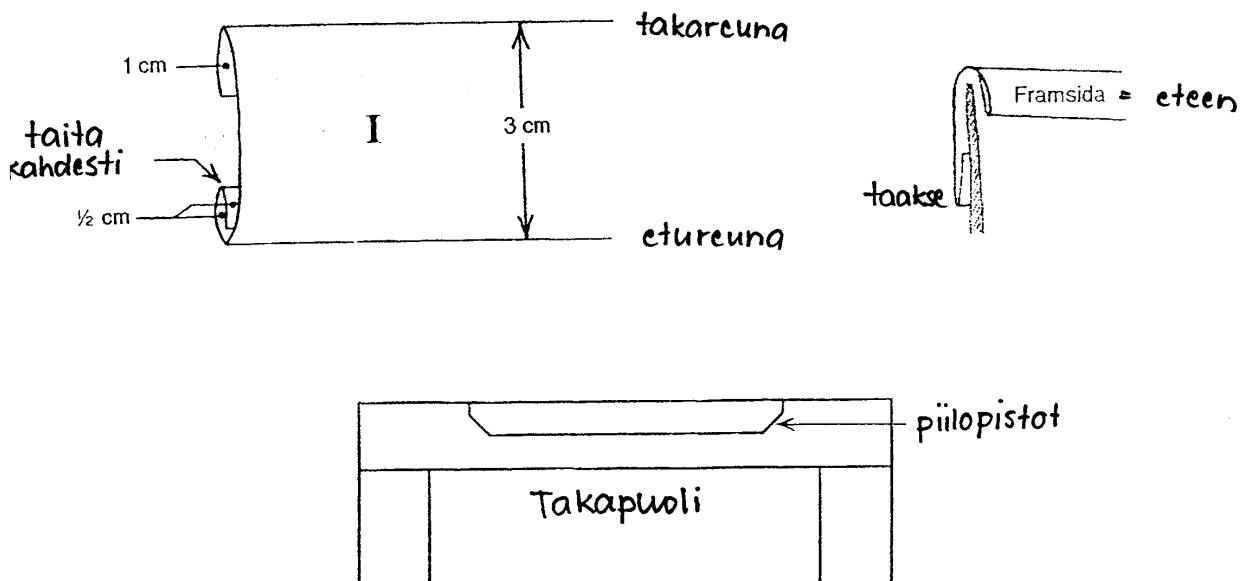

### 7. hihnat (F,G,H)

- taita palat F ja G kahtia ja neulaa reunat tasan
- ompele 1 cm saumanvaralla pitkä reuna ja toinen pää (voit piirtää ompeluviiivan avuksesi)
- toinen pää jätetään auki toistaiseksi
- leikkaa kulmasta pala pois ja käännä hihna oikein päin (kääntämisen apuna voi käyttää riisipuikkoa tai tylsää kynää)
- kulman saa vedettyä teräväksi esim. neulalla varovasti nyppimällä
- silitä, F-hihnan tulisi olla 4 cm leveä ja G:n 3 cm

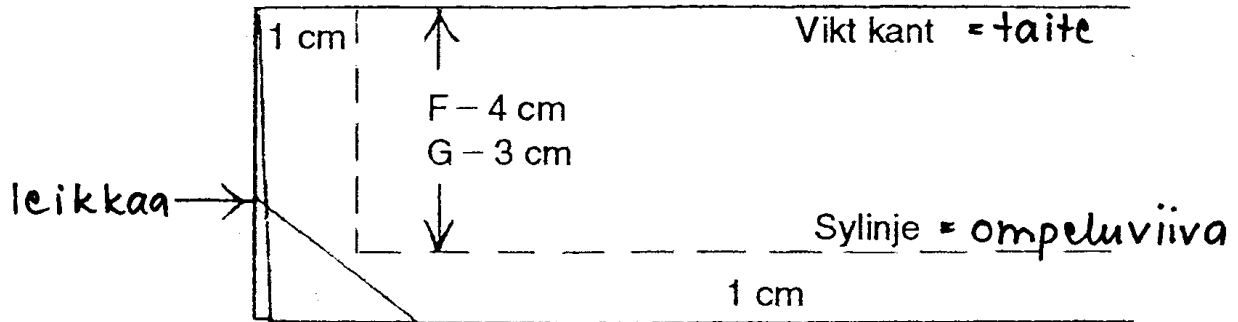

-hihna H valmistetaan samalla tavoin, mutta molemmat päät jäävät auki ja sauma käännetään silitettäessä taakse keskelle. Sitten molemmat päät käännetään sisään ja ommellaan piilopistoilla kiinni.

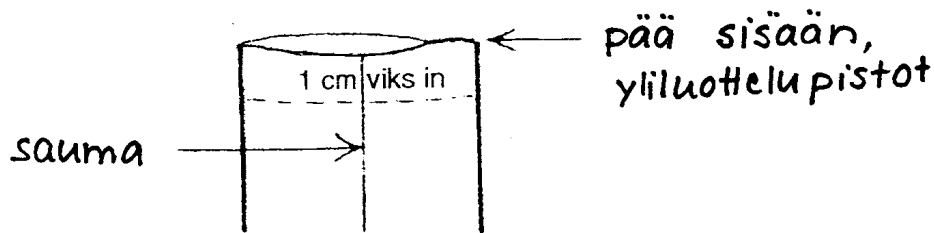

### 8. Niskapala (J ja M)

- leikkaa M-pala harmaasta kankaasta mitoilla 11.5 x 25.5 cm
- laita J-palat päällekkäin ja M-pala niiden päälle ja neulaa kiinni
- ompele pitkät sivut, lyhyet jäävät auki, saumanvara 1 cm, peruuta alussa ja lopussa
- kavenna M:n saumanvarat
- käännä palat oikein päin, niin, että M jää sisälle

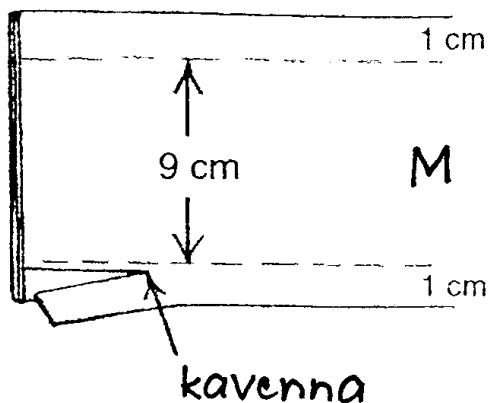

## 9. hihnojen ja niskapalan kiinnitys

1. neulaa hihnojen F ja G ommellut päät rakusun vasempaan reunaan. Hihnojen saumareunojen tulee olla rakusun keskustaastaan päin. Ompele hihnat takapuolelta lujasti rakusun yläreunaan ylikuottelupistoilla.
2. Neulaa F-hihnan avoin pää rakusun oikeaan reunaan. Neulaa H-hihna sen viereen, saumapuoli taakse. Tarkista, että F ei ole kierteillä, ja että sen sauma osoittaa keskustaa kohti.

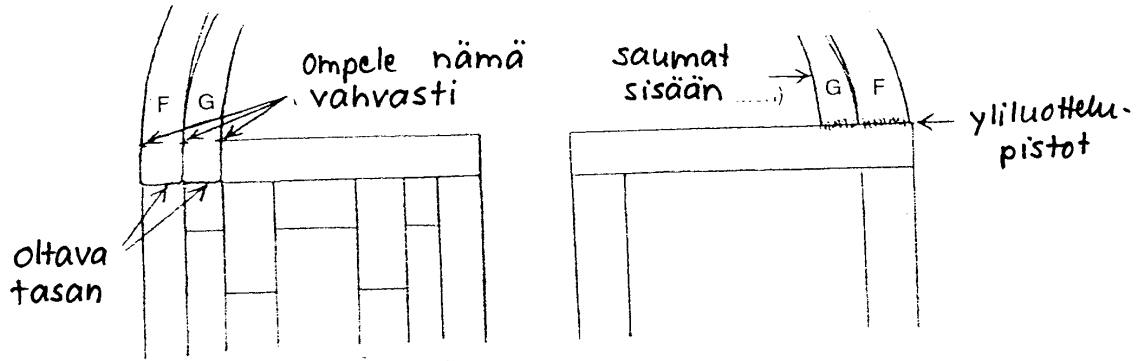

3. Vedä G:n ja H:n päät renkaan läpi ja neulaa ne kiinni väliaikaisesti
4. Sovita rakusua peilin edessä. Alareunan tulisi olla 12-15 cm napasi alapuolella seistessä. Istuessa zazenissa alareunan tulisi ylettyä reisiin, mutta ei taittua syliin, ainakaan paljoa. Säädä F-hihnan pituus oikeaksi. Jätä siihen saumavara ja leikkaa ylimääräinen pois. Leikkaa G-hihnasta saman pituinen pala pois (se jää pitemmäksi solmua varten). Ompele hihnojen päät käsin kiinni ja hihnat yläreunaan.

5. Taita rakusu kahtia, niin löydät hihnojen keskikohtan. Merkitse se molempiin hihnoihin. G-hihna asettuu niskassa F-hihnan päälle. Niskassa niiden sisäreunat ovat päällekkäin, ja F:n leveämpi ulkoreuna näkyy alta.
6. Etsi taittamalla J-kappaleen keskikohta. Taita J:n avoimet päät hihnojen ympäri, kuten kuvassa, ja ompele ne kiinni hihnan sisäpuolelle. Pistot eivät saa näkyä läpi. Aseta J:n päät päällekkäin niin, että hihnat jäävät niiden väliin. Ompele käännetyt J:n reunat piilopistoilla yhteen.

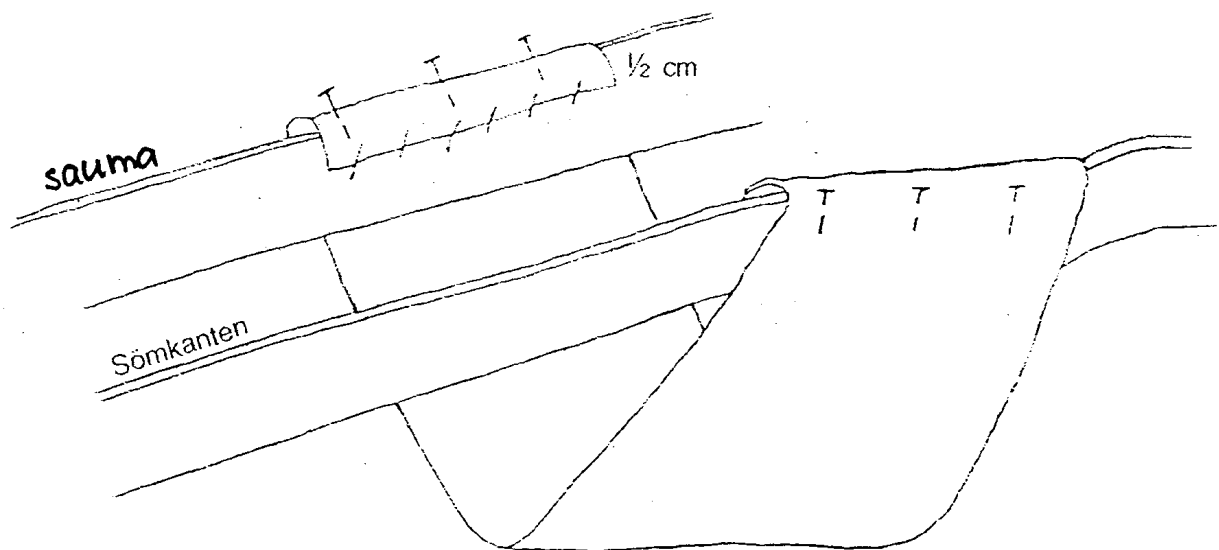
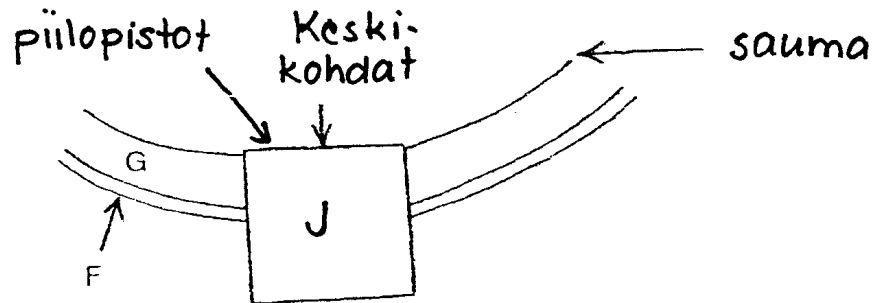

## 10. rengas

- käännä H-hihnan yläreuna tötterölle kuvan mukaan. Ompele se siihen muotoon pienillä pistoilla kaikkien kerrosten läpi.
- Pujota H renkaan läpi edestä taakse ja ompele H:n pää kiinni rakusun yläosan taakse (noin tukikaitaleen päähän). Voit kiinnittää sen myös metallikoukulla, jolloin rengas on helpompi irrottaa pesua varten.
- Sido rengas G-hihnaan kuvaohjeen mukaan ja kiristä solmu tiukaksi.

Silitä rakusu lopuksi siihen muotoon, jossa sitä säilytetään.

- kahtia valkea puoli päälle
- hihnat kaksinkerroin, niskapala jää päällimmäiseksi suorana

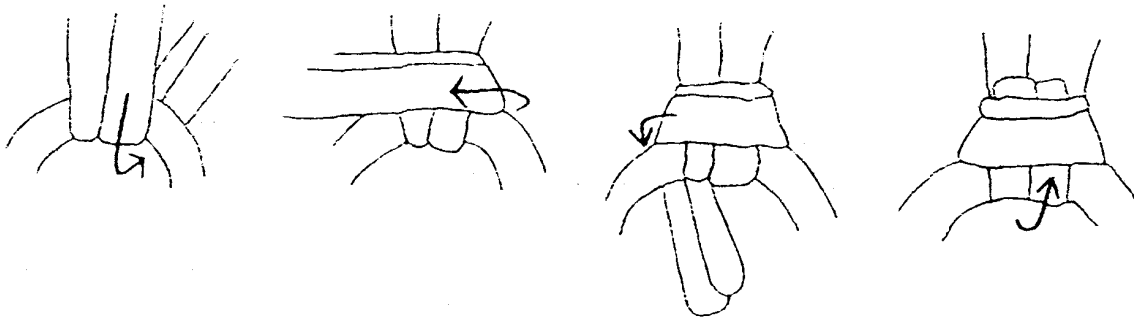
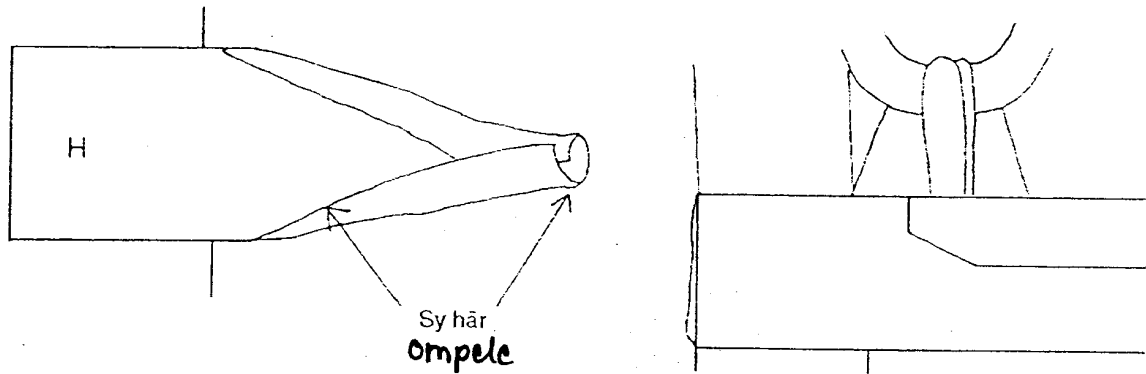

11. Pussi

1. taita musta neliö kahtia ja ompele lyhyt reuna, saumanvara 1 cm.

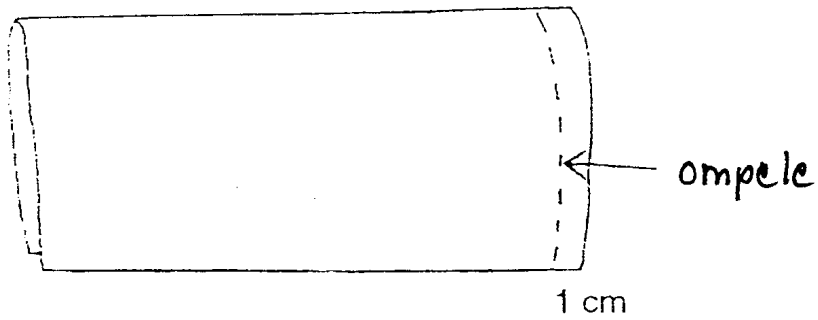

2. Avaa ommeltu kulma, nurja puoli ulospäin ja vie toinen vapaa kulma ompeleen loppupäähän.
3. Ompele sauma B-C ja peruuta ompeleen päissä. Näin sait kirjekuoren.

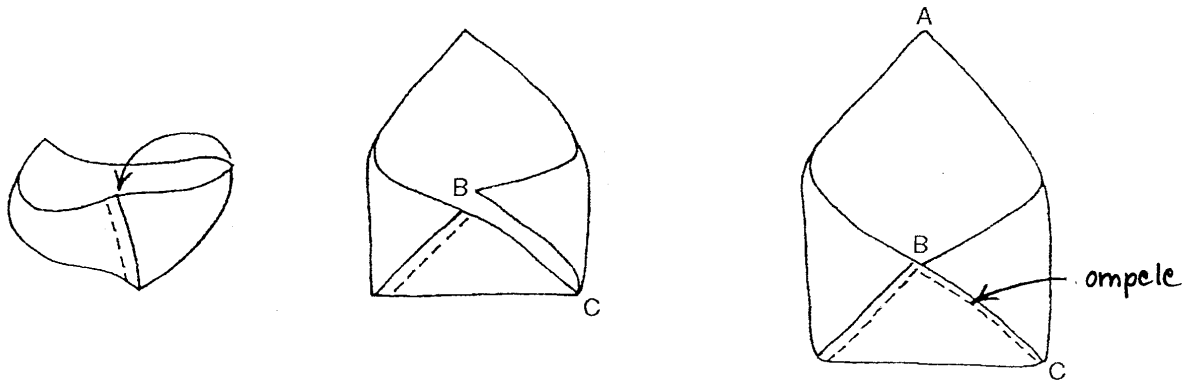

4. Pyöristä alakulmat ompelemalla ne kuvan mukaan. Peruuta ompeleen päissä.
5. Tee samat vaiheet vaalean sisäkankaan kanssa.

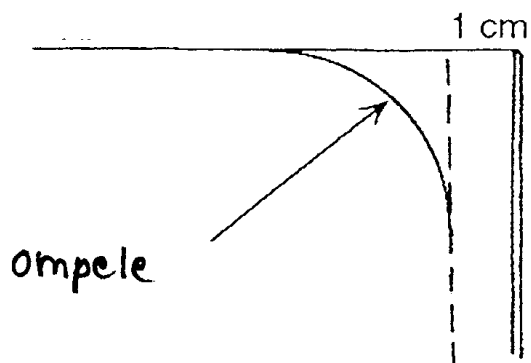

6. Käännä sisäpussi niin, että saumat ovat sisäänpäin. Pujota sisäpussi mustan pussin sisään, niin että niiden oikeat puolet ovat vastakkain. Aseta A- ja B- kohdat kohdakkain ja neulaa. Ompele pussin yläreunan ympäri (1 cm saumanvara). Jätä 2 cm aukko B:n molemmin puolin kääntämistä varten. Leikkaa kärkikulmasta pala pois.
7. Käännä pussi B-aukon kautta ympäri. Silitä se niin, että musta kangas taittuu hieman valkoisen puolelle reunoissa. Silitä B:n reunat sisään ja ompele aukko käsin kiinni. Jos se vetää ryppyyn, leikkaa saumanvaraa varovasti hieman auki.

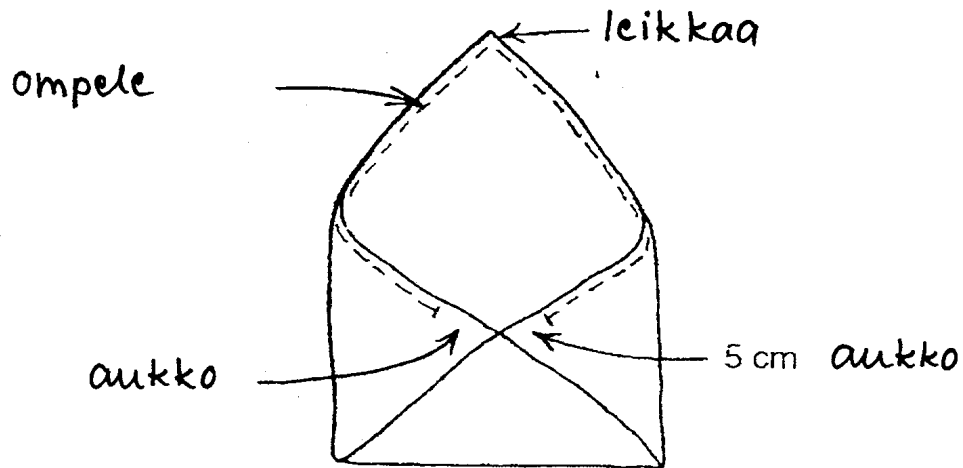

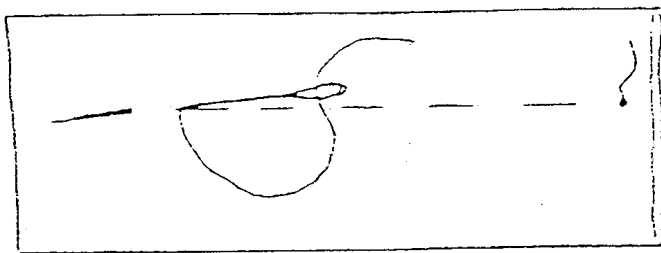

Harsinpisto

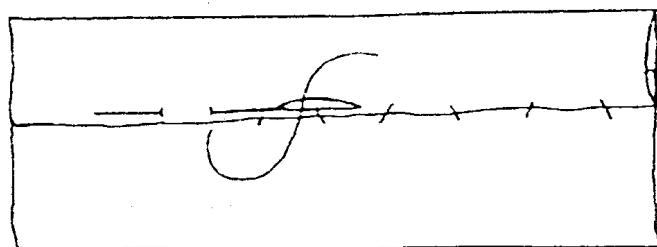

Piilopisto

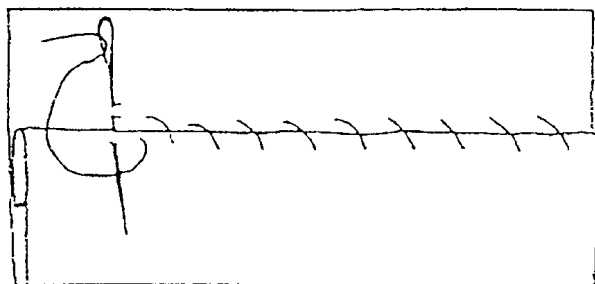

Yliluottelupisto